



# Automizer Right-Hand<sup>MC</sup>



# Automizer Right-Hand<sup>MC</sup>

LA PRODUCTIVITÉ EXIGE UN BRAS FORT AVEC UNE LONGUE PORTÉE

Labrie<sup>MC</sup> a une histoire riche d'innovation dans les solutions de collecte des déchets. En 2004, le bras Right-Hand<sup>TM</sup> est devenu un leader du marché en raison de sa conception robuste, de sa qualité et de sa fiabilité. En 2009, Labrie a complètement redessiné la benne de l'Automizer et a introduit le bras Right-Hand<sup>MC</sup> Heavy-Duty conçu pour des conteneurs plus grands.

Aujourd'hui, l'Automizer est le chargeur latéral automatisé le plus polyvalent, offrant trois bras de levage, des dispositifs d'éjection à poussée ou de basculement, et le choix entre différents mécanismes de compactage. Labrie continue de mener l'industrie de la collecte des déchets avec des solutions efficaces pour répondre aux besoins en constante évolution.

## Poser les fondations d'un produit vraiment exceptionnel.

### INNOVATIONS LABRIE<sup>MC</sup>

En mettant l'innovation au coeur de nos priorités, les ingénieurs Labrie<sup>MC</sup> ont développé une large gamme d'options répondant aux besoins du marché. Nous anticipons les nouvelles tendances et demandes pour rester leader des solutions de chargement latéral en Amérique du Nord.

### DISTRIBUTION DE POIDS

Labrie<sup>MC</sup> vise l'équilibre avec une distribution de poids optimisée sur tous ses modèles. Notre objectif est de maximiser la collecte des déchets tout en respectant les charges utiles légales, sans compromis sur la qualité des matériaux utilisés.



### ENVIROLINK<sup>TM</sup> RÉVOLUTIONNE L'INTELLIGENCE DES CAMIONS AVEC SON SYSTÈME AMÉLIORÉ.

Un réseau multiplex amélioré et un système analogique, caméras et moniteurs, balances, outils de diagnostic, dispositifs de sécurité, alertes, suivi GPS, et plus encore sont maintenant regroupés dans une solution technologique plus précise, fiable et efficace.

Compactage jusqu'à 850 lb/v<sup>3</sup>

Benne fuselée pour un compactage amélioré

Toit de benne arrondi pour une résistance accrue aux contraintes

Capacité de la trémie à 6 v<sup>3</sup>

Contrôles (joystick) proportionnel, électro-hydraulique

Trémie allant de 0 v<sup>3</sup> à 6 v<sup>3</sup> en fonction de la capacité de la benne

Conduits hydraulique plaquée zinc

Configurations de benne divisée de 50/50, 40/60 ou 60/40 disponibles

Tailles de bennes disponibles: 15 v<sup>3</sup> à 37 v<sup>3</sup>



- Portée de 12 pieds
- Capacité de levage de 1000 lb
- En moyenne, 180 prises par heure

Nouvelle boîte récupération 700% plus grande

	AUTOMATISÉ	MANUEL	RESIDENTIEL	COMMERCIAL	DÉMOLITION	ORGANIQUES	ESPACES RESTREINTS	RECYCLABLES	ÉJECTION À BASCULE	ÉJECTION PAR POUSSÉE	BENNE DIVISÉE	50>82 DGE	50>96 DGE	50>100 DGE	60>97 DGE	CHÂSSIS	TOIT	CABINE	HAYON	EV
Automizer Right-Hand <sup>TM</sup>	●	●	●					●	●	●	●			◆ CNG			◆ CNG	◆ CNG	◆ CNG	●



### ACIER RÉSISTANT À L'ABRASION

Acier AR pour la force, la durabilité et légèreté. Idéal pour les trémies robustes sans sacrifier la capacité de charge utile.



### CONCEPTION DE BRAS EN LIGNE

Le bras Right-Hand<sup>™</sup> à fonctionnement souple excelle dans les espaces restreints avec une faible "masse en mouvement" et des conceptions en ligne "sous la trémie", minimisant le couple pendant le déversement pour une longévité accrue.



### BENNE FUSELÉE

La forme arrondie concentre le matériau à l'arrière, améliorant le compactage, et assure un déchargement en douceur, même avec des ratios de compactage maximaux.



### UNE SEULE FEUILLE D'ACIER SUR LES CÔTÉS DE LA BENNE

Résistance accrue et une surface homogène pour les graphiques. Cette conception offre une plus grande intégrité structurelle, élimine les poteaux de renforcement et réduit les risques de fissures de soudure et de corrosion.



### GRANDE BOÎTE DE RÉCUPÉRATION

La nouvelle boîte de récupération, 700% plus grande, augmente la capacité de liquide, protégeant efficacement les cylindres contre les lixiviats de déchets.



### GENERATION

### PEINTURE

La benne et la trémie subissent un grenailage, puis un apprêt et une peinture avant l'assemblage pour éviter tout contact métal-métal et la corrosion. Une couche finale de polyuréthane Imron Elite assure une finition lisse et durable.

# Automizer Right-Hand<sup>MC</sup> – Détails techniques

## Benne

Plancher de la benne	0.157" AR450 175,000psi
Parois latérales (partie inférieure)	10ga A1011 80,000psi
Toît	10ga A1011 80,000psi
Panneau arrière	12ga A1011 80,000psi

## Spécifications du bras

Capacité de levage	1,000 lbs
Portée du bras	144"
Pivot	36"
Manettes et commandes	Manette proportionnelle, gestion électrique

## Hydraulique

Pompe	Double à palettes
Capacité de la pompe	BENNE: 20 gpm@700 rpm; BRAS: 16 gpm@700 rpm
Pression maximale en opération	3,000 psi (2,000 psi sur chassis à un essieu)
Réservoir hydraulique	94 gal

## Cylindres

Levage de la benne (benne de 15 v <sup>3</sup> )	4 stages 6-1/16" alésage x 132" course
Levage de la benne (benne de 20 v <sup>3</sup> )	4 stages 6-1/16" alésage x 150" course
Levage de la benne (benne de 27-31 v <sup>3</sup> )	4 stages 6-1/16" alésage x 180" course
Cylindres du compacteur	4" alésage x 2-1/2" tige x 40" course
Panneau arrière	2-1/2" alésage x 1-3/4" tige x 39" course
Extension du bras	1-1/2" alésage x 1" tige x 52-15/16" course
Cylindres de levage	3" alésage x 1-1/2" tige x 16" course
Cylindres de la pince	1-1/2" alésage x 1" tige x 4-15/16" course

## Trémie

Capacité (v <sup>3</sup> )	6.5
Plancher	1/4" AR450 175,000psi
Parois latérales (partie inférieure)	1/4" AR450 175,000psi

## Compacteur

Ratio de compaction (lbs/v <sup>3</sup> )	850 (650 sur chassis à un essieu)
Plaque avant du compacteur	1/4" 100QT 100,000psi
Largeur	64-1/2"
Hauteur	24"
Course	52"

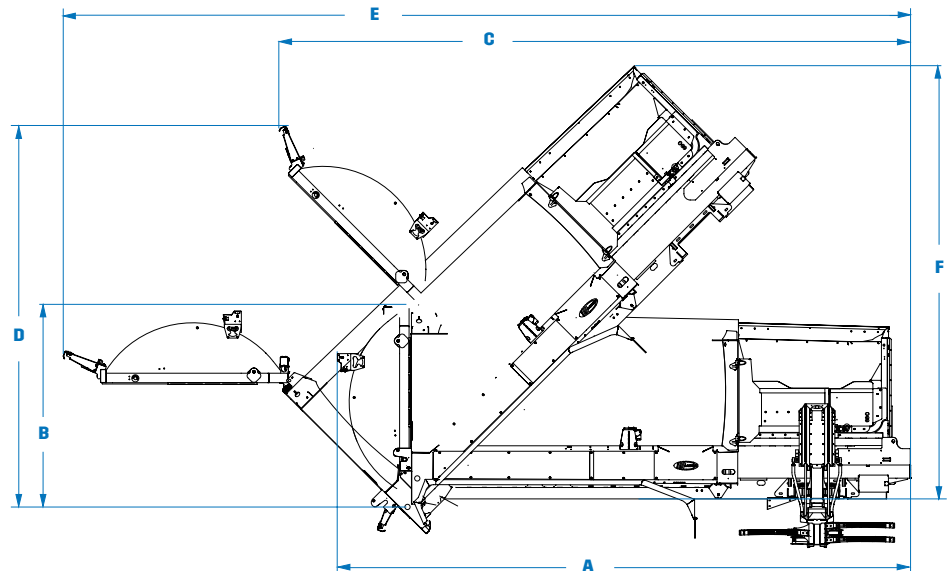
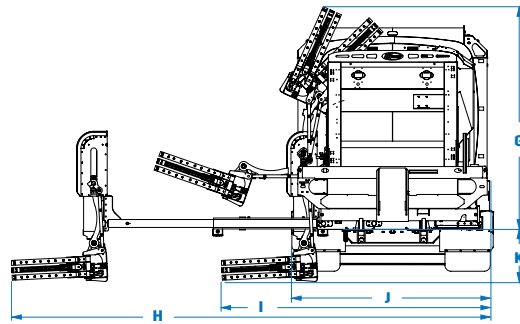

## Dimensions

	15v <sup>3</sup> (15+0)	17v <sup>3</sup> (15+2)	19v <sup>3</sup> (15+4)	21v <sup>3</sup> (15+6)	20v <sup>3</sup> (20+0)	22v <sup>3</sup> (20+2)	24v <sup>3</sup> (20+4)	26v <sup>3</sup> (20+6)	27v <sup>3</sup> (27+0)	29v <sup>3</sup> (27+2)	31v <sup>3</sup> (27+4)	33v <sup>3</sup> (27+6)	31v <sup>3</sup> (31+0)	33v <sup>3</sup> (31+2)	35v <sup>3</sup> (31+4)	37v <sup>3</sup> (31+6)
A. Longueur hors tout. Panneau arrière fermé (po.)	216	222	235	250	244	250	263	278	284	290	303	318	314	320	333	348
Largeur hors tout (po.)	102	102	102	102	102	102	102	102	102	102	102	102	102	102	102	102
B. Hauteur hors tout, au-dessus du châssis. Panneau arrière fermé (po.)	103	103	103	103	103	103	103	103	103	103	103	103	103	103	103	103
C. Longueur hors tout. Panneau arrière ouvert (po.)	266	266	266	266	294	294	294	294	334	334	334	334	364	364	364	364
D. Hauteur hors tout, au-dessus du châssis. Panneau arrière ouvert (po.)	197	197	197	197	197	197	197	197	197	197	197	197	197	197	197	197
E. Longueur hors tout, Position de déchargement (po.)	380	380	380	380	408	408	408	408	447	447	447	447	474	474	474	474
F. Hauteur hors tout, au-dessus du châssis. Position de déchargement (po.)	182	182	182	182	201	201	201	201	228	228	228	228	242	242	242	242
G. Hauteur hors tout au-dessus du châssis lors du déchargement (po.)	113	113	113	113	113	113	113	113	113	113	113	113	113	113	113	113
H. Largeur hors tout. Bras extension. Pince fermée (po.)	243	243	243	243	243	243	243	243	243	243	243	243	243	243	243	243
I. Largeur hors tout. Bras rétraction et pince fermée (po.)	137	137	137	137	137	137	137	137	137	137	137	137	137	137	137	137
J. Largeur hors tout. Bras rétraction et pince ouverte (po.)	101	101	101	101	101	101	101	101	101	101	101	101	101	101	101	101
K. Distance entre le bas de la pince et la châssis (po.)	25	25	25	25	25	25	25	25	25	25	25	25	25	25	25	25

## Performances

Bras rétraction (96" portée)	2.0 sec @ 700 rpm
Bras rétraction (144" portée)	3.0 sec @ 700 rpm
Bras extension (96" portée)	2.2 sec @ 700 rpm
Bras extension (144" portée)	3.3 sec @ 700 rpm
Bras levé	3.0 - 3.6 sec @ 700 rpm
Bras descente	2.5 - 3.0 sec @ 700 rpm
Pince ouverture	1.5 - 2.0 sec @ 700 rpm
Pince fermeture	1.5 - 2.0 sec @ 700 rpm

Cycle complet du compacteur sans regeneration	12 sec @ 1200 rpm
Cycle complet du compacteur avec regeneration	14 sec @ 700 rpm
Panneau arrière ouverture	21 sec @ 700 rpm
Panneau arrière fermeture (avec limiteur de débit)	26 sec @ 700 rpm
Benne levage (selon la dimension de la benne)	30-40 sec @ 700 rpm
Benne descente (selon la dimension de la benne)	15-25 sec @ 700 rpm
Panneau broyeur levée	5 sec @ 700 rpm
Panneau broyeur descente	4 sec @ 700 rpm
Chute hydraulique côté trottoir	3 sec @ 700 rpm
Chute hydraulique côté rue	4 sec @ 700 rpm

Note : Les spécifications sont sujettes à modification sans préavis.

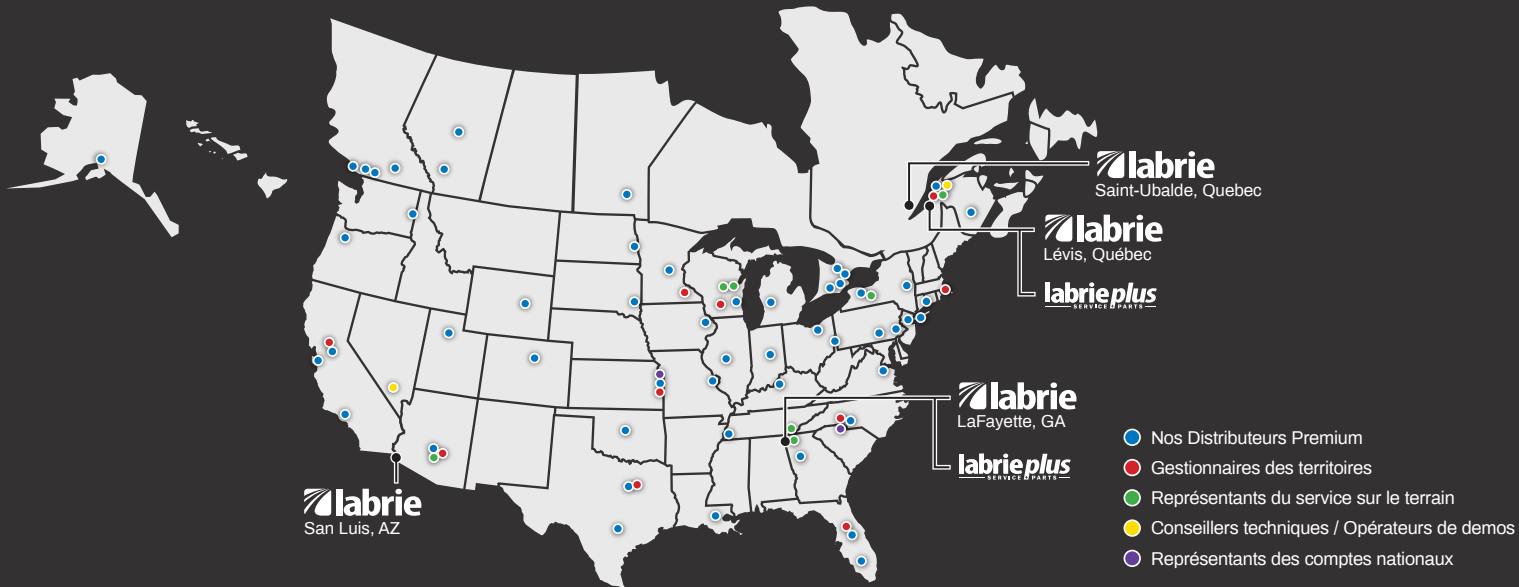

## Notre réseau nord-américain est dédié à la qualité.

Les camions Labrie<sup>MC</sup> bénéficient du soutien de plus de 30 distributeurs de premier plan répartis sur plus de 50 sites aux États-Unis et au Canada, garantissant un engagement envers l'excellence et offrant un soutien expert.



Optez pour le programme de stocks Labrie<sup>MC</sup> Pronto lorsque le choix d'un modèle prêt pour la collecte est nécessaire. Bénéficiez d'une livraison accélérée, d'économies de coûts et d'une large sélection de modèles conçus pour répondre même aux besoins de collecte les plus exigeants.



PROPULSER L'EXCELLENCE<sup>MC</sup>



175-B, route Marie-Victorin, Lévis, Québec, Canada, G7A 2T3  
 Sans frais: 1-800-463-6638 | Téléphone: 418-831-8250  
 sales@labriegrup.com | www.labriegrup.com



**Canada**  
 455 Ave 1, Lévis, Québec, Canada, G6W 5M6  
 Sans frais: 1-877-452-2743  
 canada.labriepius.com | labriepiucq@labriegrup.com

**États-Unis**  
 1198 Shattuck Industrial Blvd, Lafayette, GA, 30728  
 Sans frais: 1-800-231-2771  
 usa.labriepius.com | partscenter@labriepius.com

Labrie Environmental Group, Inc. est certifié ISO 9001:2015, garantissant la qualité du produit. Les marques déposées, y compris Labrie Environmental Group<sup>TM</sup> et le logo, sont la propriété de Labrie Environmental Group, Inc. Les produits peuvent être protégés par des brevets détenus par Labrie Environmental Group, Inc. Tous droits réservés. Pour les détails légaux, visitez <https://labriegrup.com/fr/droits-dauteur-brevets-et-marques-de-commerce>. Labrie Environmental Group s'efforce de fournir des informations exactes mais ne peut être tenu responsable des erreurs ou omissions. Certaines fonctionnalités peuvent être optionnelles. Contactez-nous pour obtenir des prix et des options ou pour trouver votre distributeur local. Visitez [www.labriegrup.com](http://www.labriegrup.com) pour les dernières fiches techniques. La version Web prévaut sur la littérature imprimée. Les ventes sont soumises aux Conditions Générales de Vente en vigueur de Labrie Environmental Group, Inc. Le vendeur rejette les termes supplémentaires/conflictuels sans consentement écrit.